

Victoria



Styling & Refrigeration

**arneg**

## Victoria

Grazie all'esperienza maturata da Arneg nella produzione di vetrine con vasca doppia, il nuovo combinato Victoria raccoglie soluzioni costruttive d'avanguardia, espressione di professionalità e attenzione verso le esigenze della clientela.

Victoria combina la vendita "servita" e "self-service" in un unico mobile refrigerato, ottenendo nel contempo un ingombro al suolo pari ad una normale vetrina refrigerata. Tale struttura permette la gestione di due diverse aree espositive con due temperature.

With the experience gained from Arneg in serve-over counters production to meet with our customers requirements the new 2 tier solution of Victoria offers innovative solutions, for excellent product display and increased sales.

Victoria combines the assisted and self-service sales in one refrigerated counter, while maintaining the same footprint of a standard serve-over counter. Such solution allows the management of two different display areas independently for variable temperature requirements if desired.

Dank Arneg's großer Erfahrung in der Produktion von Supermarkttischen, vereint die neue, kombinierte Theke „Victoria“ fortschrittliche technische und konstruktive Lösungen. Die außergewöhnliche Produktpräsentation zieht die Aufmerksamkeit der Kunden auf sich und erhöht den Verkauf.

„Victoria“ vereint Bedien- und Selbstbedienungstheke in nur einem Kühlmöbel, wobei der Platzbedarf dem einer herkömmlichen Bedientheke entspricht. Diese Struktur erlaubt die Verwaltung zweier Ausstellflächen mit zwei unterschiedlichen Temperaturen.

### Styling & Refrigeration

# The right impulse for your Sales



De l'expérience acquise au fil des années par Arneg dans la production des vitrines avec deux cuves et en accord avec nos besoins clients, nous proposons un nouveau modèle innovant de vitrine à deux niveaux avec la VICTORIA.

La vitrine VICTORIA est la combinaison en un seul meuble identifiée comme traditionnelle, de deux types de vente: Assistée et en Libre service. Cette solution permet donc la gestion de types de vente à des températures différentes, si souhaité.

Gracias a la experiencia adquirida por ARNEG en la producción de vitrinas de doble cuba, el nuevo mueble combinado Victoria resume soluciones constructivas y vanguardistas, expresión de profesionalidad y la atención a las necesidades del cliente.

Victoria integra en un único mueble refrigerado la venta "asistida" y "auto-servicio", obteniendo además una ocupación del suelo igual a una vitrina refrigerada normal. Esta estructura permite la gestión de dos áreas de exposición con dos temperaturas diferentes.

Благодаря опыту, накопленному заводом Arneg в производстве двухобъемных витрин, новая комбинированная витрина Victoria – это результат сочетания современных конструктивных решений, профессионализма и внимания к потребностям клиента.

Витрина Victoria представляет собой комбинацию традиционной витрины и витрины самообслуживания в одном корпусе, при этом занимает площадь, равную площади стандартной холодильной витрины. Данная конструкция характеризуется наличием двух различных объемов выкладки, в каждом из которых поддерживается своя рабочая температура.



## Victoria

La gamma Victoria, oltre alle versioni adatte alla vendita di carne fresca, carne confezionata, salumi e latticini, si completa con la versione Victoria FH con vasca in acciaio inox, particolarmente indicata per la vendita di pesce fresco esposto su un letto di ghiaccio.

Efficiente e affidabile sistema di canalizzazione, design unico e curato, luci LED (di serie) nella vasca inferiore, angoli 45° aperti e chiusi, garantiscono un'ottimale impiego del Victoria in punti vendita di qualsiasi dimensione.

In addition to the version for fresh meat, pre-packed meat, cold cuts and dairy products, the Victoria range includes the FH version with stainless steel basin, particularly suitable for the sale of fresh fish on an ice-bed.

Efficient and reliable line-up system, elegant and unique design, LED lights (standard fitted) in the lower basin, 45° internal and external corners, ensure an optimal use of the Victoria in stores of any dimension.

Die Produktpalette "Victoria" wird, abgesehen von den Modulen für den Verkauf von Frischfleisch, abgepacktem Fleisch, Aufschnitt und Molkereiprodukten durch Modulen komplettiert, die vor allem für den Verkauf von Fisch auf Eisbett konzipiert wurden und eine Edelstahlwanne besitzen.

Die effiziente und zuverlässige Stoßmontage, einzigartiges Design, serienmäßige LED-Beleuchtung, 45° Innen- und Außenecken, und viele weitere Accessoires garantieren einen optimalen Einsatz der neuen „Victoria“-Theke in Supermärkten jeglichen Formats.



En plus des versions pour la Viande Fraiche, Viande emballée, et produits laitiers, le VICTORIA propose aussi dans sa gamme une version FH (Poisson) avec un bac en Inox, adapté pour la vente de poisson frais sur lit de glace.

Efficace et durable en système canalisable, élégant et unique, incluant en standard un éclairage LED dans la cuve basse, avec des angles de 45° ouverts et fermés et beaucoup d'autres accessoires, le VICTORIA propose des solutions optimums à tout types de magasin.

La gama de Victoria, además de las versiones adecuadas para la venta de carne fresca, carne envasada, charcutería y lácteos, se completa con la versión FH con cuba en acero inoxidable, adecuada para la venta de pescado fresco en cama de hielo.

Su eficiente sistema de ensamblaje, su diseño único y agradable, luces LED (de serie) en la cuba baja, ángulos 45° abiertos y cerrados, garantizan una óptima utilización de la vitrina Victoria en tiendas de cualquier tamaño.

Модельный ряд витрин Victoria помимо витрин для продажи свежего и упакованного мяса, мясных и молочных продуктов, включает в себя также модификацию Victoria FH с рабочей емкостью из нержавеющей стали, специально предназначенную для продажи свежей рыбы на льду.

Эффективная и надежная система соединения в канал, уникальный, аккуратный дизайн, светодиодная подсветка нижнего объема (в стандартном оснащении), внутренние и внешние углы 45° и многие другие аксессуары обеспечат оптимальную эксплуатацию витрины Victoria на торговых объектах любых форматов.

Styling & Refrigeration

Your needs, Our solutions



## ACCESSORI

- DIVISORI IN CRISTALLO  
VASCA SUPERIORE E INFERIORE
- FIANCO INTERMEDIO
- FIANCO IN ACCIAIO CON VETROCAMERA
- ASSIEME TAGLIERE SCORREVOLE
- PORTASACCHETTI
- PORTABILANCIA SCORREVOLE
- PORTACOLTELLI SCORREVOLE
- PORTACARTA SCORREVOLE
- PORTA AFFETTATRICE SCORREVOLE
- VASSOIO A 1 E 2 GRADINI
- VASSOI GASTRONORM
- GANCIO PORTASACCHETTI
- CHIUSURE POSTERIORI SCORREVOLI

## ACCESSORIES

- GLASS DIVIDERS FOR UPPER  
AND LOWER BASIN
- INTERMEDIATE SIDE-WALL
- STAINLESS STEEL SIDE-WALL  
WITH DOUBLE GLAZING
- SLIDING CUTTING BOARD
- BAGS HOLDER
- SLIDING SCALE PLATFORM
- SLIDING KNIVES HOLDER
- SLIDING PAPER HOLDER
- SLIDING SLICEMACHINE PLATFORM
- 1 AND 2-STEP DISPLAY TRAYS
- GASTRONORM TRAYS
- HOOK FOR BAGS
- REAR SLIDING DOORS

## ZUBEHÖR

- GLASTRENNSCHEIBE FÜR OBERE  
UND UNTERE WANNE
- ZWISCHENSEITENTEIL
- SEITENTEIL AUS EDELSTAHL  
MIT DOPPELVERGLASUNG
- VERSCHIEBBARES SCHNEIDBRETT
- TÜTENHALTER
- VERSCHIEBBARES WAAGENBRETT
- VERSCHIEBBARE MESSERTASCHE
- VERSCHIEBBARER PAPIERHALTER
- VERSCHIEBBARER TRÄGER  
FÜR AUFSCHNITTMASCHINEN
- 1 UND 2-STUFIGE WANNENAUSLAGE
- GASTRONORM BEHÄLTER
- TÜTENHAKEN
- RÜCKSCHIEBESCHEIBE

## ACCESSOIRES

- SEPARATIONS EN VERRE POUR BAC  
SUPERIEURE ET INFERIEURE
- JOUE INTERMEDIAIRE
- JOUE EN ACIER AVEC DOUBLE VITRAGE
- PLANCHE DE COUPE COULISSANT
- PORTE-SACS
- PORTE-BALANCE COULISSANT
- PORTE- COUTEAUX COULISSANT
- PORTE-PAPIER COULISSANT
- PORTE-MACHINE A TRANCHER COULISSANT
- PLATEAUX 1 ET 2 GRADINS
- BACS GASTRONORM
- CROCHET PORTE-SACHETS
- FERMETURE ARRIERE COULISSANTE

## ACCESSORIOS

- DIVISORIOS EN VIDRIO POR CUBA  
SUPERIOR E INFERIOR
- LATERAL INTERMEDIO
- LATERAL DE ACERO INOXIDABLE  
CON DOBLE CRISTAL
- TAJADERA DESLIZABLE
- SOPORTE POR BOLSAS
- PORTABALANZA DESLIZABLE
- PORTACUCHILLOS DESLIZABLE
- PORTAPAPELE DESLIZABLE
- PORTACORTADORA DESLIZABLE
- BANDEJA INOX DE 1 Y 2 NIVELES
- BANDEJAS GASTRONORM
- GANCHO PORTABOLSAS
- PUERTAS CORREDIZAS DE PLEXI

## АКЦЕССУАРЫ

- ДЕЛИТЕЛИ СТЕКЛЯННЫЕ В  
ВЕРХНИЙ И НИЖНИЙ ОБЪЕМ
- ПЕРЕГОРОДКА ПРОМЕЖУТОЧНАЯ
- БОКОВИНА СТАЛЬНАЯ СО  
СТЕКЛОПАКЕТОМ
- ДОСКА РАЗДЕЛОЧНАЯ СДВИЖНАЯ В  
КОМПЛЕКТЕ
- ПОДСТАВКА ПОД ВЕСЫ СДВИЖНАЯ
- ДЕРЖАТЕЛЬ ПАКЕТОВ
- ДЕРЖАТЕЛЬ НОЖЕЙ
- ДЕРЖАТЕЛЬ БУМАГИ
- ПОДДОНЫ 1 И 2 УРОВНЯ
- ГАСТРОЕМКОСТИ
- КРЮК ДЛЯ ПАКЕТОВ
- ЗАКРЫТИЯ ЗАДНИЕ СДВИЖНЫЕ
- ПОДСТАВКА ПОД ЛОМТЕРЕЗКУ  
СДВИЖНАЯ



Styling & Refrigeration

# The smartest choice for your store



Victoria	Lunghezza senza spalle Length without ends Länge ohne Seiten Longeur sans joues Longitud sin laterales Длина без боковин	Temperatura di esercizio Working temperature Betriebstemperatur Temp. de fonctionnement Temperatura de trabajo Рабочая температура	Superficie di esposizione orizzontale Horizontal display surface Gesamte Ausstellungsfläche Surface d'exposition horizontale Superficie de exposición de apoyo Горизонтальная площадь экспозиции	Capacità utile Net volume Nutzleistung Capacité utile Capacidad útil Полезный объем
	mm	°C	m <sup>2</sup>	dm <sup>3</sup>
VCB/SELF	1250	0°C/+2°C +2°C/+4°C	1,42	184
	1875		2,12	276
	2500		2,83	368
	3750		4,25	552
	AA45°		1,03	133
	AC45°	1,02	133	
VCB/SELF FISH	1250	0°C/+2°C	1,42	184
	1875		2,12	276
	2500		2,83	368
	3750		4,25	552

Classe climatica ambientale - Environmental climatic class - Classe climatique - Raumklimaklasse - Clase climática ambiental - Климатический класс оборудования: 3 +25 °C 60% U.R. - EN-ISO 23953 - 1/2

L'ARNEG, la cui politica è quella di un continuo perfezionamento, si riserva il diritto di cambiare in qualsiasi momento i dettagli tecnici senza preavviso. • Due to technical progress, ARNEG reserves the right to change technical features without notice. • ARNEG, dont la politique est celle d'un perfectionnement continu, se réserve le droit de varier les détails techniques sans préavis. • Die Firma ARNEG, dessen Bestreben eine stetige Verbesserung ihrer Produkte ist, behält sich das Recht vor die technischen Eigenschaften jederzeit ohne vorherige Benachrichtigung zu ändern. • ARNEG, cuya política prevé un perfeccionamiento continuo, se reserva el derecho de cambiar en cualquier momento y sin advertencia previa los detalles técnicos. • Ввиду постоянного совершенствования выпускаемой продукции, фирма ARNEG оставляет за собой право изменять технические характеристики продукции без предварительного уведомления.

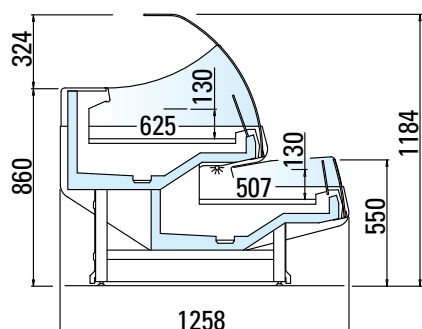

VCB/SELF

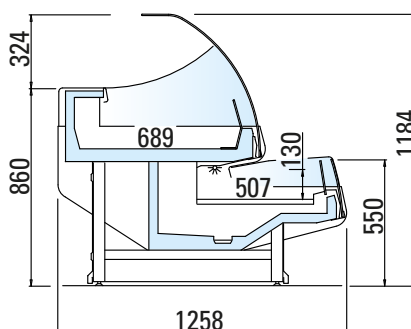

VCB/SELF FISH

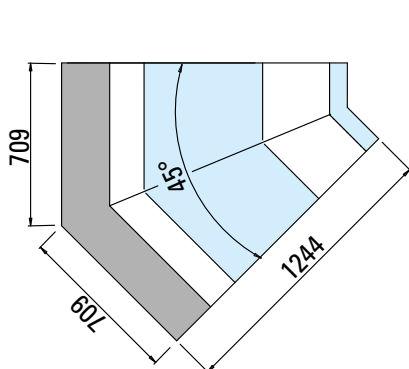

AC45

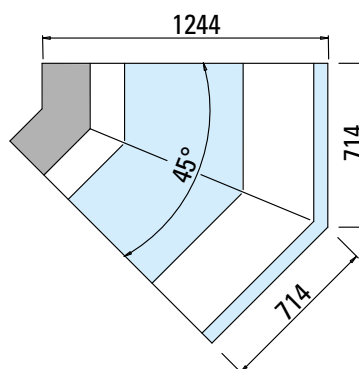

AA45